

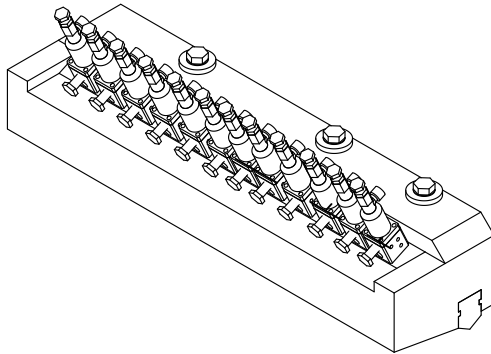

Flächenauftrag HMC60

für kontinuierliche Beschichtungen von 0,8 bis 25 g/m²

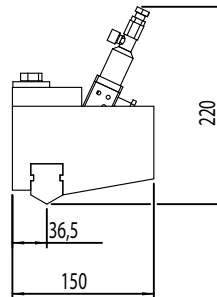
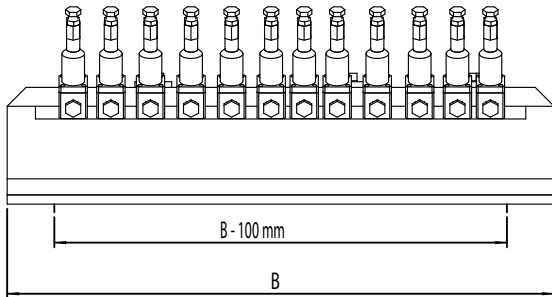

APRO Flächenauftragsköpfe der Serie HMC60 werden für endlose Beschichtungen mit niedrigen Auftragsgewichten eingesetzt.

Die bewährte Ventiltechnik der Serie HMC45, kombiniert mit einer optimierten Düsenleiste und einer idealen Leimquerverteilung, ermöglichen Auftragsgewichte ab 0,8 g/m². Diese offenporigen Auftragsbilder werden für die Herstellung atmungsaktiver Vliesstoffverbunde gerne eingesetzt. Sie können jedoch auch geschlossene Klebstoffflächen bis zu 25 g/m² auftragen. Für höhere Auftragsgewichte verwenden wir unsere Serie HMC62.

Je nach Kundenwunsch und Anforderung bauen wir diese Auftragsköpfe mit mehreren Druckzonen, d.h. der Auftragskopf wird von mehreren Zahnradpumpen mit Klebstoff versorgt. Damit erzielen Sie noch gleichmäßigere und konstantere Auftragsgewichte.

Sollte es notwendig sein, bauen wir Massedruckensoren in den Auftragskopf ein. Diese überwachen die Beschichtung und gewährleisten immer konstante Ergebnisse.

Unsere Standard-Merkmale in der Übersicht:

- serienmäßig mit Leimfilter
- zuverlässiges Steuerteil, das repariert werden kann
- hochwertige Heizungen und Temperaturfühler
- anschlussfertig für alle gängigen Heißeimanlagen lieferbar (mit entsprechendem Sensor, Stecker und Leimverschraubung)

Technische Daten

Anschlußspannung	230 oder 120 VAC
Frequenz	50/60 Hz
Sensor	FeCuNi oder PT100 oder Ni120 oder NTC
Heizleistung	ca. 300 Watt/100 mm
Elektroanschluß	je nach Temperaturfühler
Temperaturbereich	20-200 °C
Leimanschluß	G1/4 oder G3/8 mit Verschraubung UNF 9/16 oder UNF 3/4 oder M16x1,5
Leimdruck	bis 10 MPa (100 bar)
Luftanschluß	G1/8 oder G1/4
Luftdruck	600 kPa (6 bar)
Auftragsbreite	200 - 1.500 mm
Maß B	300 - 1.600 mm

Unser Lieferprogramm:

- Heißeimanlagen
- Heizschläuche
- Auftragsköpfe
- Auftragssteuerungen
- Beschichtungsanlagen
- Druckwerke für Heißeim
- Ersatzteile für alle Marken

Wir haben Systemlösungen und entwickeln individuell für die:

- Hygiene-Industrie
- papierverarbeitende Industrie
- Verpackungsindustrie
- Filterindustrie
- Holzverarbeitende Industrie
- Automobil-Industrie

Ihr Vorteil bei APRO:

- wir gehen auf Ihre Wünsche ein
- wir haben jahrelange Fachkompetenz (seit 1992)
- wir sind schnell und flexibel
- wir sind immer servicebereit und liefern höchste Qualität
- bei uns stehen Sie im Mittelpunkt

APRO® Technologie GmbH
Im Hülsenfeld 19
40721 Hilden
Deutschland

Telefon +49-(0)2103 - 39872-0
Fax +49-(0)2103 - 39872-11
www.apro-systems.com
E-Mail info@apro-systems.com

Der Inhalt ist urheberrechtlich geschützt.
Der Nachdruck ist untersagt.
HMC60-D APRO GmbH © 2011